

# LOGOSOL BRUKSANVISNING

BRUKSANVISNING I ORIGINAL.



## KANTVERK LOGOSOL C210



Läs igenom bruksanvisningen noggrant och förstå innehållet innan du använder maskinen.



Denna bruksanvisning innehåller viktiga säkerhetsinstruktioner.



**WARNING!** Felaktigt användande kan leda till allvarliga personskador eller dödsfall för operatören eller andra.

## Tack för att du valt en Logosol-maskin!

Logosol har ett brett produktprogram för dig inom träbranschen. I detta ingår maskiner och hjälpmedel som gör att du på egen hand klarar hela kedjan från huggning till färdig produkt.

Vi har specialhyvlar speciellt lämpade för sågverksägare, bl.a. PH 260 och PH360 som i ett moment kan profilera brädans fyra sidor. Med dessa maskiner kan du förädla dina sågade varor ytterligare ett viktigt steg efter sågningen och öka förtjänsten på din verksamhet.

Vi har även en balkfräs, eller en timmerfräs, som passar på de flesta mindre bandsågverk, oavsett tillverkare. Vi har sågband till alla typer av bandsågar, motorsågar, svärd kedjor och många smarta tillbehör för småskalig träbearbetning.

Ring Logosol så skickar vi information om hela vårt program. Om du är intresserad av någon speciell produkt finns filmer på vår hemsida där du kan se maskinerna i aktion.

Vårt mål är att du skall bli helt nöjd med ditt nya kantverk, och att du ska känna trygghet att fortsätta samarbeta med Logosol i utvecklingen av din verksamhet.

**Mattias Byström**  
Ägare och produktchef  
LOGOSOL AB



LOGOSOL bedriver ett fortlöpande utvecklingsarbete.

Vi måste därför förbehålla oss rätten att ändra konstruktionen och utformningen av våra produkter.

Text: Mattias Byström

Dokument: Kantverk\_Manual\_se

Senast reviderad: 12-12-03

Manual, artikelnr: 0458-xxx-xxxx

Copyright 2012, LOGOSOL, Härnösand Sweden

## Innehållsförteckning

Säkerhetsföreskrifter	4
Säkerhetsavstånd	5
Översikt	6
Nödvändiga verktyg	10
Maskinbeskrivning	10
Lyftinstruktion	11
Transport	11
Uppställning	12
Manöverpanelen	13
In- och utmatningsbord	14
Spånhantering	14
Inställningar	15
Att kanta brädor	16
Elsystemet	17
Elschema	18
Underhåll	19
Matarverk	19
Byte av sågklingor	21
Tekniska data	22
EG-försäkran	23

**OBS!** Kontrollera kantverket så fort du fått det. Eventuella fraktskador skall omgående anmälas till transportföretaget.

## SÄKERHETSFORESKRIFTER

### SYMBOLFÖRKLARINGAR



För din egen säkerhet, läs instruktionsboken noggrant och starta ej maskinen förrän du förstått allt. Låt inte personer som ej läst instruktionsboken använda maskinen.



Risk för skärskador. Använd skyddshandskar när du hanterar cirkelsågklingorna. Särskilt viktigt är det att bära handskar när klingornas låsskruvar öppnas eller dras åt (då det är lätt hänt att du slinter med nyckeln).



Använd godkända hörselskydd. Hörseln skadas redan vid kort exponering av högfrekvent ljud. Använd godkända skyddsglasögon. Flisor och träbitar kan slungas ut med stor kraft vid bearbetning.



Varning för skärande verktyg. Stick aldrig in händer eller verktyg över eller under maskinbordet, eller i spånstutkastet under drift.



Denna symbol betyder "VARNING!". Var extra uppmärksam där denna symbol förekommer i manualens text.



Efter denna symbol följer en uppmaning. Var extra uppmärksam där denna symbol förekommer i manualens text.



**Kantverket kan orsaka allvarlig kroppsskada vid felaktigt handhavande.** Var därför alltid koncentrerad och noggrann när du använder maskinen.

Stå aldrig i brädans förlängning. Det gäller både på inmatningssidan och utmatningssidan. Brädan eller avsågade kan slungas ut ur maskinen. Även kvistar, flisor eller stålbitar kan slungas ut med stor hastighet. Stå alltid vid sidan av inmatningsbordet.

### Endast ett ämne i taget får matas genom maskinen.

Mata inte in ämnen som är för tunna eller koniska, så att matarvalsarna riskerar att tappa greppet.

### Innan maskinen ansluts till elnätet:

- Kontrollera att sågklingorna kan snurra fritt, samt att inga verktyg eller lösa delar finns kvar i maskinen.

- Kontrollera att alla inspektionsluckor är korrekt monterade
- Kontrollera att sågklingorna och anhållet är korrekt monterade och att alla skruvförband är åtragna.

Notera att skruvar kan måsta efterdras efter transport.

Med **"bryt strömmen"** menas att kabeln med CCE-kontakten som förser maskinen med ström dras ur maskinen och placeras så att ingen obehörig kan ansluta den. Kabeln skall även placeras så att du inte riskerar att trampa på eller snubbla över den.

### Bryt strömmen genom att dra ur kontakten och vänta tills sågklingorna har stannat:

- innan du öppnar någon inspektionslucka på maskinen.
- innan rengöring eller annan service
- innan maskinen flyttas.
- om maskinen lämnas utan uppsikt.

Om spånstos är monterad på maskinen skall spånslang och spånfläkt anslutas och fästas på tillförlitligt sätt, t.ex. med slangklamrar.

Maskinen bör föras med in- och utmatningsbord med en längd av minst 1 m på varje sida.

Använd aldrig maskinen under dåliga siktförhållanden. Arbeta alltid i god belysning.

Håll städat på arbetsplatsen. Låt inget ligga på marken som du kan snubbla på.

Stick aldrig in händer eller verktyg över eller under bordet när maskinen går.

Lägg aldrig verktyg på maskinbordet.

Klättra inte upp på maskinen.

Trampa inte på elkabeln till maskinen. Kabeln skall skyddas mot oavsiktlig åverkan.

Ställ maskinen så att inte knappen för nödstopp blockeras.

För största elsäkerhet skall jordfelsbrytare användas.

Maskinen får inte modifieras eller byggas om.

Använd endast för ändamålet avsedda originaldelar tillhandahållna av Logosol. **Efter service måste maskinen återställas till originalskick.** Alla inspektionsluckor och skydd måste vara korrekt monterade innan maskinen tas i bruk.

Maskinens varningsmärken är till för din egen och andras säkerhet. Skadade eller oläsbara etiketter skall bytas ut.

**Krav på operatören:** Maskinen får endast användas av personer som läst och förstått denna användarhandbok, är över 15 år, vid sina sinnen fulla bruk och som har god syn.

Använd inte maskinen under påverkan av alkohol eller andra droger.

Bär ej löst hängande klädesplagg, eller något annat som kan fastna i maskinens rörliga delar. Fäst upp långt hår på ett tillförlitligt sätt.

#### Sågklinga dålig skärpa ökar olycksrisken.



Risk för att ämnet eller delar av ämnet slungas ut ut maskinen. Stå vid sidan av ämnet, Ej i ämnets förlängning.



Arbetsstyckets minsta tillåtna längd: 0,8 m.



Arbetsstyckets minsta tjocklek: 13 mm.



Arbetsstyckets största tjocklek: 30 mm.



Arbetsstycket får inte ha större skevhet eller båghöjd än att totalhöjden blir 33 mm.



Bekanta dig med alla funktioner och inställningsmöjligheter innan du tar maskinen i bruk.

#### KONTROLL FÖRE START

Risk för personskada. Utför följande kontroller före varje start.

Kontrollera att inga obehöriga befinner sig inom säkerhetsavståndet.

Kontrollera att inga verktyg eller andra metallföremål finns på inmatningsbordet eller på maskinen.

Kontrollera din personliga skyddsutrustning och se till att inte hår eller kläder hänger löst.

#### SÄKERHETSAVSTÅND



Risk för personskada



Förutom operatören får under drift ingen vistas inom 2 meter från maskinens sidor eller 5 m från in- eller utmatningssidan, d.v.s. i ämnets förlängning. Här kan säkerheten ökas vid stationär uppställning, genom att en vägg eller annan barriär finnas, som stoppar eventuellt utslungat material.

Maskinens förlängningsbord ökar säkerheten då de förhindrar att operatören kommer in i riskområdet närmast maskinen. Se symbolförklaringen av säkerhetsavståndet här intill.

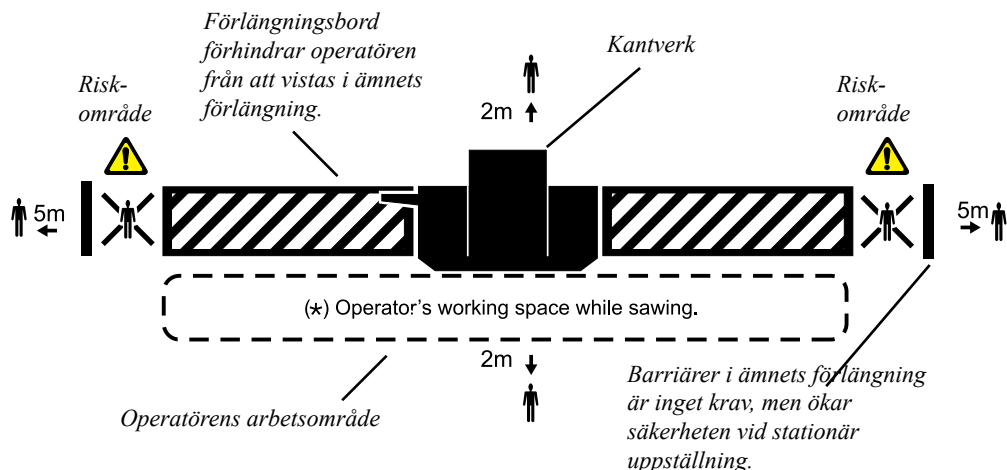

**ÖVERSIKT**

-	5220-000-1000	Kantverk, 400V	49	5220-001-0278	Matarvals in
-	5220-000-2000	Kantverk, 230V	50	5220-001-0281	Kedja 1/2" z=86
1	5220-001-0001	Skena	51	5220-001-0284	Kedjelås 1/2"
2	5220-001-0181	Vagn (4st)	52	5220-001-0066	Eldon kantverk NO, 230V
3	5220-001-0007	Lyftögla	53	5220-001-0064	Eldon kantverk, 400V
4	5220-001-0010	Skyddsplåt höger	54	5220-001-0004	Spånplåt
5	5220-001-0013	Skyddsplåt vänster	55	8220-001-0034	Spånstos TF410
6	5220-001-0016	Lucka främre	56	5220-001-0043	Stativ nedre
7	5220-001-0019	Klyvkniv lång	57	7202-001-0068	Gränslägesbrytare
8	5220-001-0022	Lucka bakre	58	8020-001-0230	Handtag
9	5220-001-0028	Fäste klyvkniv			
10	5220-001-0031	Lucka service			
11	5220-001-0037	Stativ övre			
12	5220-001-0040	Skyddsplåt, främre			
13	5220-001-0046	Bord inmatning			
14	5220-001-0049	Bord utmatning			
15	5220-001-0052	Ledare			
16	5220-001-0059	Låsspak excenter			
17	5220-001-0061	Linjal			
18	5220-001-0068	Bricka, plast			
19	5220-001-0075	Kabel (gränslägesbrytare - motor)			
20	5220-001-0151	Stänkskydd spån			
21	5220-001-0005	Spånplåt lutande			
22	5220-001-0154	Låsmutter M35x1,5			
23	5220-001-0158	Sågklinga			
24	5220-001-0160	Cylindrisk pinne (klingfäste)			
25	5220-001-0163	Klingfäste inre			
26	5220-001-0166	Klingfäste yttre			
27	5220-001-0169	Fäste motor			
28	5220-001-0172	Klyvkniv kort			
29	5220-001-0175	Klingjustering			
30	5220-001-0178	Motor, 2,2kW			
31	5220-001-0201	Gasfjäder			
32	5220-001-0204	Kulfattning M6 Ø10			
33	5220-001-0207	Fästkula M6 Ø10			
34	5220-001-0210	Lucka tryckvals ut			
35	5220-001-0213	Hållare tryckvals			
36	5220-001-0216	Rulle tryckvals ut			
37	5220-001-0219	Axel tryckvals rulle			
38	5220-001-0222	Stoppring			
39	5220-001-0225	Lucka tryckvals in			
40	5220-001-0228	Rulle tryckvals in			
41	5220-001-0251	Matarvals ut			
42	5220-001-0254	Fäste växel			
43	5220-001-0257	Kedjedrev z=12			
44	5220-001-0263	Växelpaket			
45	5220-001-0266	Kil 36x5x5			
46	5220-001-0269	Kil 14x5x5			
47	5220-001-0272	Lagerhus matarvals			
48	4900-001-0015	Rulle (kedjespännare)			

Se översiktssidor sid 7, 8 och 9

**SMÖRJUNKTER**

- Lagerbockar till matarverket
- Kedja
- Skena
- Tryckvalsarnas lagring och rörliga delar.

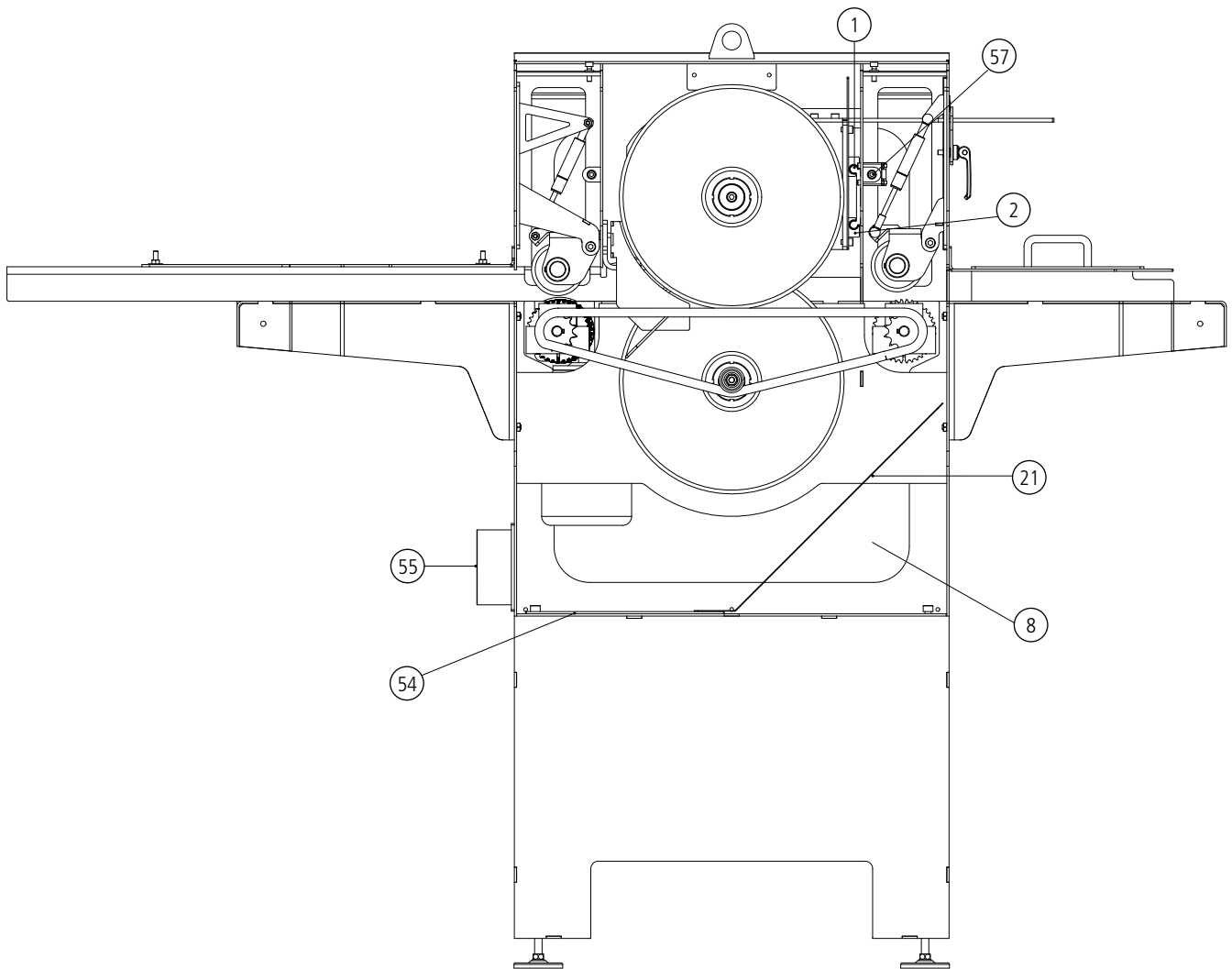

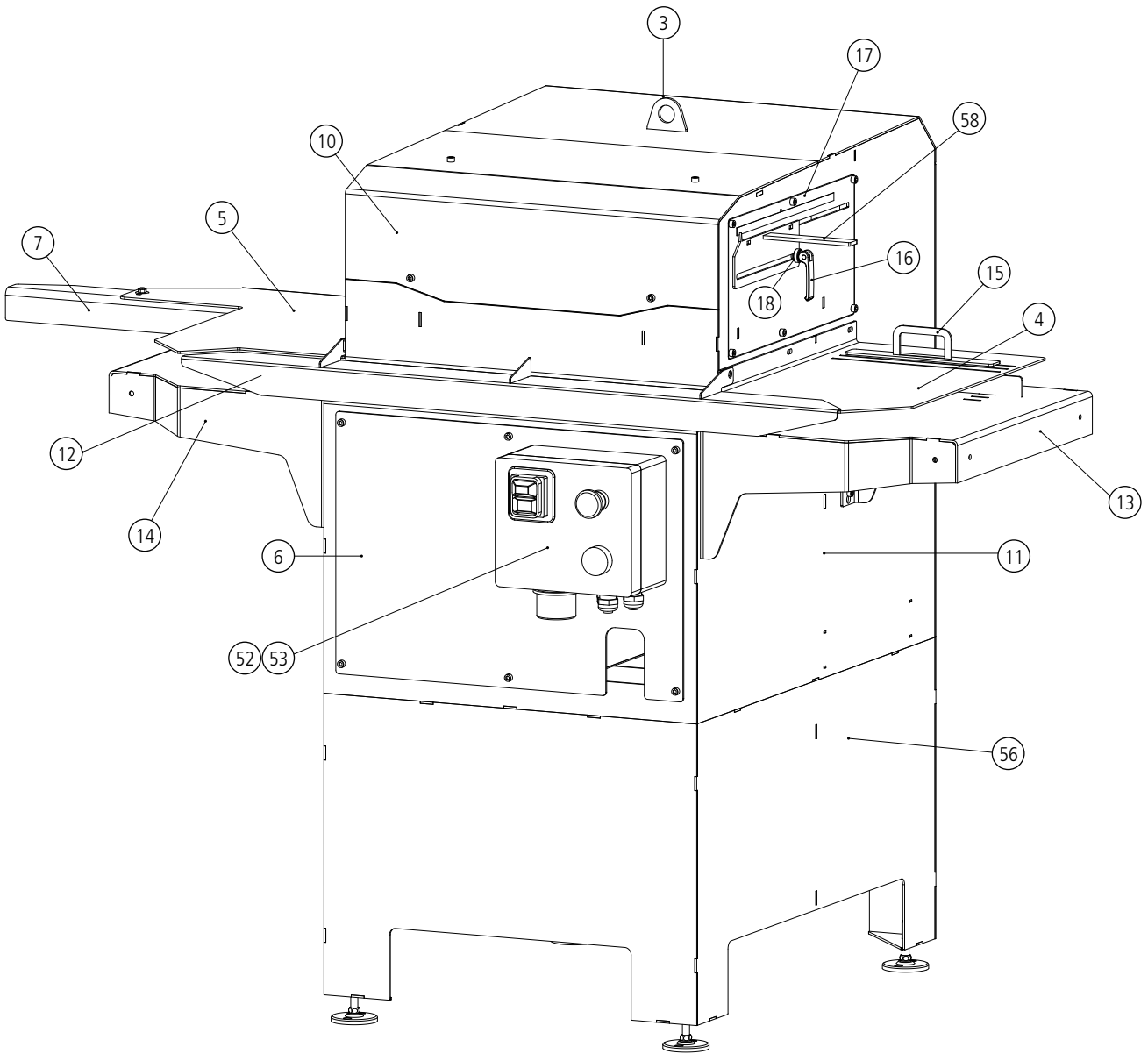



**MATNING**

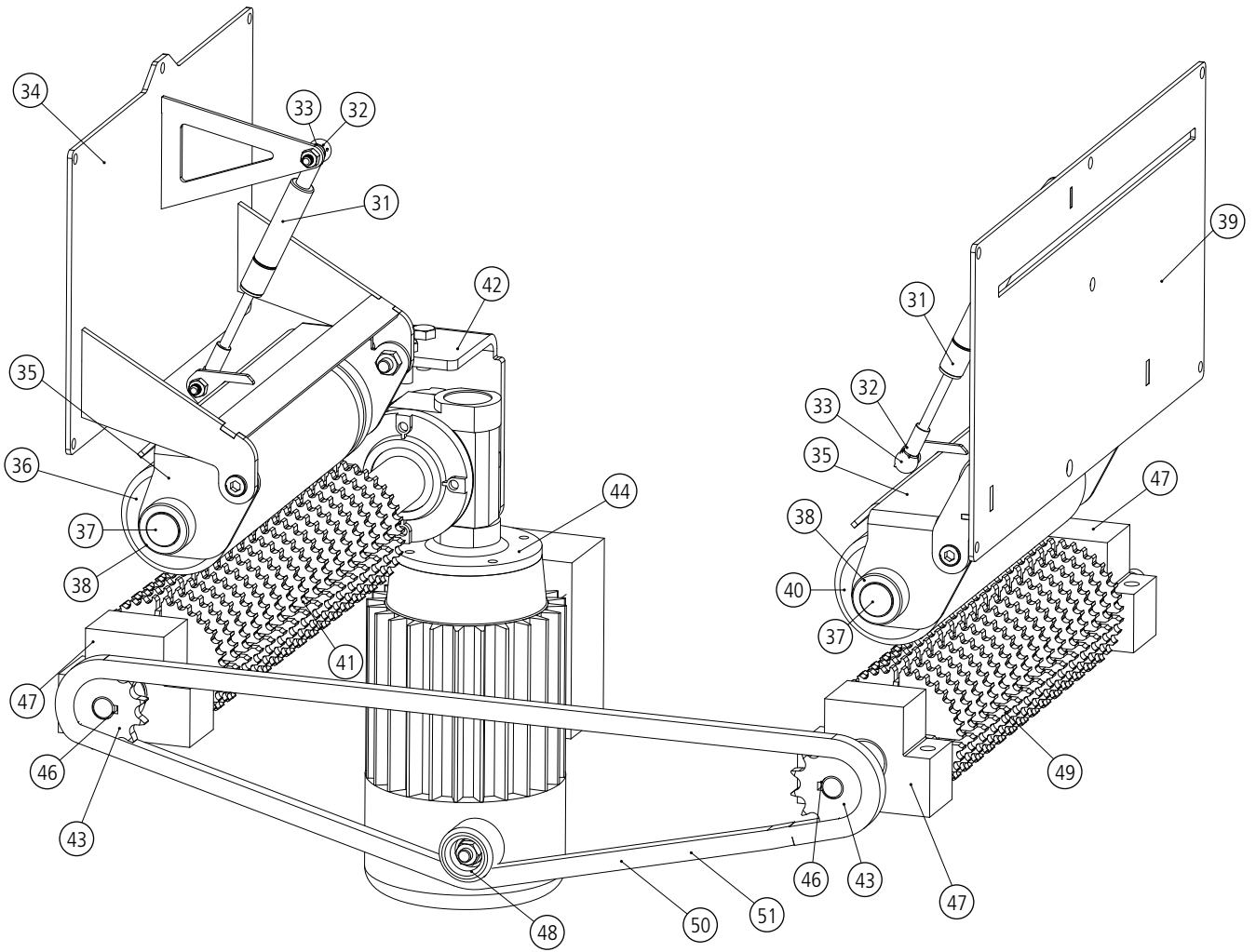

**ÖVRE MOTOR**

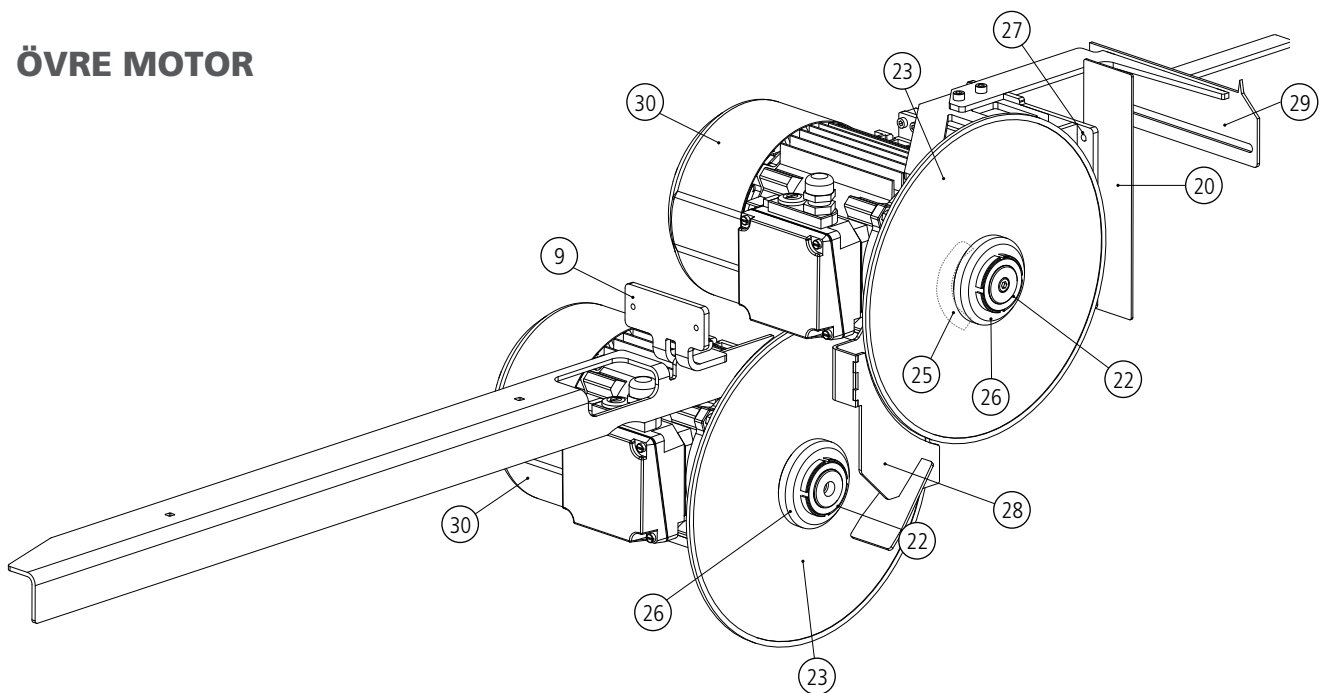

## MASKINBESKRIVNING

Logosol Edger 210 är tvåspindlig cirkelsåg för kant-sågning av trästycken från 12 till 30 mm tjocklek. Ett ämne åt gången kan matas in i maskinen.

Maskinen är uppbyggd i ett stadigt stålstativ. Cirkelsågklingorna sitter monterade på var sin motor, och är placerade över respektive under arbetsstycket som matas genom maskinen med ett mekaniskt matarverk. Den övre cirkelsågsspindeln är justerbar i sidled. Matarvalsarna sitter placerade på var sida av klingorna, så att både inmatning före av sågprocessen, och utmatning efter sågprocessen sker mekaniskt.

Bakom fasta sågklingan sitter en förlängd klyvkniv som även fungerar som styrande anhåll. Anhållet kan justeras för att uppnå rak bearbetning av ämnets sidor.

Maskinens farliga delar är skyddade med smala spalter som bildas mellan maskinbordet och speciella skyddsplåtar. På maskinens sida sitter ett skydd som trycks upp av ämnet om detta är bredare än maskinbordet. Den är även utrustad med säkerhetsbrytare på den inspektionsluckan som är placerad närmast cirkelsågklingorna.

Maskinen bör kompletteras med för ändamålet lämpliga förlängningsbord på in- och utmatnings-sidan, samt med ett hjälpmedel för att lägga in ämnet rakt i maskinen.

## MASKINENS MÄRKNING



1. Maskinskyt
2. Nödstop
3. Startordning

## NÖDVÄNDIGA VERKTYG

- Insexnyckel 4 mm
- Insexnyckel 5 mm
- Sexkantnyckel 13 mm 2 st
- Sexkantnyckel 10 mm 2 st
- Haknyckel till sågklingan (5220-001-0099)
- Träsklots till för låsning av klinga
- Rak linjal 1m
- Siktsnöre eller lång rak bräda.
- Märkpenna

## LYFTINSTRUKTION

**!** Maskinen får inte lyftas för hand.

1. Maskinen har en lyftögla i övre delen av chassiet. Denna är vänd nedåt vid leverans. Genom att vända ögla uppåt, så att lyftögla kommer upp genom chassiet, kan maskinen lyftas i denna. Se till att dra åt skruvarna ordentligt efter att ögla monterats tillbaka.

2. Maskinen kan flyttas med pallyft. Lägg ett skyddande lager, t.ex trä eller gummi mellan lyften och maskinen för att skydda lacken.

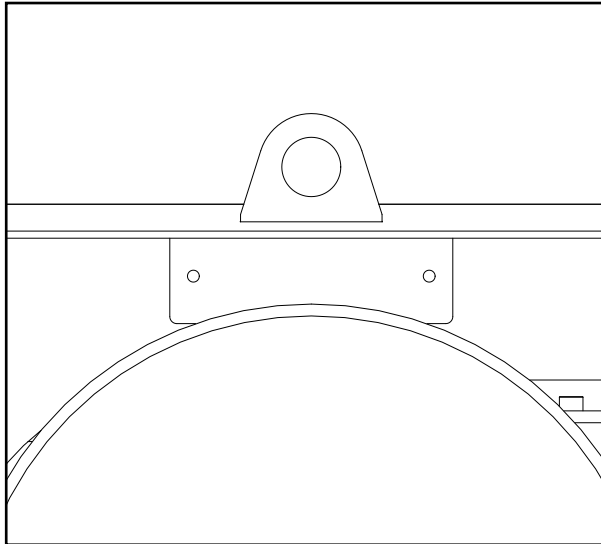

## TRANSPORT AV KANTVERKET

Om maskinen ska transporteras på ett släp skall den surras med ur trafiksynpunkt tillräckligt starka spännband. Spänn fast maskinen med minst två band i kors diagonalt över maskinbordet. Maskinen kan med fördel göras mobil genom att chassiet, utan benstativ, skruvas fast på en släpvagn med tillförlitliga fästelement. Se till att maskinens manöverpanel och reglage är lätt åtkomliga från manöverplatsen.

Även in- och utmatningsbord måste fästas på ett säkert sätt om dessa skall vara monterade under transport. Kontrollera regler för förankring av last. Utrustningen kan ändå behöva surras om du kör på trafikerad väg.

## UPPSTÄLLNING

Maskinens in- och utmatningsbord och skyddsplåtar (4, 5, 14, 15) skall monteras på maskinen innan den tas i drift.

För att skydda manöverpanelen under transport är plåten som manöverpanelen sitter på är vänd så att panelen är på insidan. Lossa plåten och vänd på den så att manöverpanelen kommer att sitta på utsidan.

Hyveln är till största delen rostskyddad och klarar därför att stå i kalla utrymmen, men kräver då extra underhåll i form av smörjning av ej rostskyddade detaljer. Se avsnittet "underhåll" och "smörjpunkter".



### Tipprisk.



Maskinen skall stå på plant och fast underlag.



Vid stationär uppställning skall maskinen fästas i underlaget med tillförlitligt förband.



Se till att det finns fritt utrymme för de längsta brädorna som skall kantas på in- och utmatningssidan, och att det finns utrymme för service och virkesupplag.



### Risk för elektrisk chock.



Skydda elkabeln mot åverkan



Se till att belysningen är mycket god. Det skall vara god allmänbelysning. Sätt också upp en kraftig lampa mitt över maskinen. Tillse att ingen risk för bländning finns.

### Kantverket kan ställas upp på följande sätt:

- Med benstativ, utan spånstos (57) och utan spånplåt (56). För användning utan spånsug.
- Med benstativ, spånstos och spånplåt.
- Monterad utan benstativ mot ett ca 50 cm högt och plant underlag, med spånplåt och spånstos.

## MANÖVERPANELEN

**⚠ Livsfarlig spänning. Öppna aldrig maskinens elsystem om du ej är behörig.**

Maskinens motorer kan endast startas i en specifik startordning:

1. Fast sågklinga
2. Rörlig sågklinga
3. Matarverk

- Den svarta återfjädrande reglaget startar de två sågklingorna när den vrids till höger och sedan till vänster.
- Grön rektangulär knapp: Start av matarverket.
- Röd rektangulär knapp: Stopp

**⚠** Den runda röda och upphöjda knappen är nödstopp. Nödstoppknappen måste dras utåt, tills ett klickande ljud hörs, för att maskinen ska kunna återstartas.

**⚠** Knapparna måste vara lättåtkomliga och får ej blockeras.

**⚠** Gör "kontroll före start", se varningsföreskrifterna.





## IN- OCH UTMATNINGSBORD

Logosol kan tillhandahålla färdiga in- och utmatningsbord med en längd av 1.1m. Borden kan koppelas ihop till önskad längd. (1st bord, art.nr 5220-001-0090, 1 st ben till bord art.nr 5220-001-0092)

Borden har ett sidoanlägg på inmatningssidan som underlättar riktmomentet och förhindrar att ämnet kan köra fast i sågöppningens högersida.

Du kan också bygga dina in- och utmatningsbord själv av t.ex trä. Det är viktigt att maskinbordet är i linje eller något högre än in- och utmatningsborden för att matarverket ska kunna dra ämnet genom maskinen.

 I maskinbordets ändar finns fästpunkter för förlängningsborden.

 Inmatningsbord rekommenderas då säkerheten ökas genom att det förhindrar operatören att stå i riskområdet för återkast.

## SPÅNHANtering

Om Kantverket används utomhus och med benstativ kan det köras utan spånsug. Spånplåt (56) skall då inte vara monterad och hålet för spånstosen skall vara stängt.

Se till att regelbundet forsla undan det spån som samlas under maskinen med t.ex. en spade.

När maskinen används inomhus skall spånsug användas.

När spånstos och spånplåt är monterade på kantverket måste spånsug anslutas med 100 mm slang till en spånfläkt med en kapacitet på minst 800m<sup>3</sup>/h.

Vissa hänsyn måste tas till brandrisken och damm-emission (utsläpp) i samband med spånuppsamling.

 **Brandrisk och dammemmission i samband med spånhantering.**

 Kontakta lokala myndigheter för rådgivning ang. bestämmelser på din ort.

- Anslut spånslangen och fäst den med slangklamrar på både kantverket och spånfläkten. Använd Flexislang från Logosol (L:3m, art.nr: 7000-000-1015) som har en slät insida som förbättrar flödet.
- Om slang med metalltråd används skall denna jordas. (Logosols Flexislang har ej metalltråd.)

- Om du vill leda spånnet en längre sträcka: Placera fläkten nära kantverket, så att slangen blir så kort som möjligt. Led sedan bort spånnet i ett plåtrör, vilket ger mindre motstånd för luftflödet. Kontakta Logosol för råd om spån rör.

 Placera spånfläkten så att dess strömbrytare är lättåtkomlig.

**TIPS:** Logosol har en "Master-slavebrytare" som styr fläkten automatiskt när kantverket startas eller stoppas!

## INSTÄLLNINGAR

### INSTÄLLNING AV KOMBINERAD KLYVKNIV OCH RIKTANHÅLL.

Klyvanhållet är klyvkniven bakom den fasta klingan och fungerar som riktanhåll. Längden är 910 mm. Klyvanhållets främre del skall i grundinställningen ligga i linje med sågklingans mitt. Fästpunkt vid sågklingan är förinställd vid leverans.



Det det skall finnas utrymme i sågspåret på båda sidor av klyvanhållets spets närmast sågklingan. Klyvanhållet är 4 mm tjockt, och sågklingan ger ett 4 till 4,2 mm sågspår.



Klyvanhållets riktning skall ställas i linje med sågklingans riktning. För grundinställning av denna riktning:

- Lägg ett rakt föremål mot två av sågklingans tänder och ställ anhållet parallellt mot denna linje.

Vid provkörning skall du notera om ämnets bakre ände förflyttas åt något håll. Justera anhållets bakkant åt samma håll som bakänden förflyttas.

### INSTÄLLNING AV KORT KLYVKNIV

Bakom den övre och rörliga sågbladet sitter en klyvkniv. Denna skall sitta i linje med och centrerat med cirkelsågbladet. Avståndet mellan klyvkniven och sågbladet skall vara 5-10 mm.

Korta klyvkniven är inställd vid leverans. Justering av klyvknivens parallellitet och position görs genom att försiktigt böja dess fästplåt.



Det det skall finnas utrymme i sågspåret på båda sidor av korta klyvkniven.

### SIKTLINJEN

Det är viktigt att lägga in brädorna i rätt riktning. Lägg en rak bräda mot anhållet och genom maskinen mot inmatningssidan. Markera linjen, tillfälligt, på inmatningssidan. Efter provkörning kan linjens riktning behöva finjusteras. Använd gärna en laserpunkt eller laserlinje som rikthjälpmiddel.

## ATT KANTA BRÄDOR

När du sågat några stockar på ditt sågverk har du antagligen samlat på dig okantade brädor från stockarnas sidoutbyten i olika bredder. Sortera brädorna grovt i t ex två eller tre högar beroende på bredd så minskar ställtiden.

Gör **"Kontroll före start"** Ställ in önskad sågbredd och starta maskinen. Tänk på att kompensera för eventuell torkmån.

Lägg upp brädan på inmatningsbordet och rikta den rakt mot maskinen med hjälp av laser, siktsnöre eller ett förlängt sidoanhåll på inmatningssidan (se in- och utmatningsbord).

Håll minst ett par centimeters marginal till sågöppningens högra sida längs hela brädan. Var särskilt uppmärksam om brädan är krokig eller har stor rotsvällning.

Den fasta sågklingen måste ständigt vara i ingrepp för att kantverket skall såga rakt. Brädor som har större ojämnhet än 9 cm på båda sina sidor bör inte kantas i kantverket, eller eventuellt kantas i två moment.

### OM ETT ÄMNE FASTNAR

Var noga när du matar in brädan, och uppmärksamma särskilt så att ojämnheter eller rotsvällning i ämnets högerkant inte tar i maskinöppningens sida. Undvik att mata in synligt skeva eller krumma ämnen.

Mjuka träslag och blöta träslag matas sämre genom maskinen.

Om matningen upphör utan synlig orsak, ge ämnet en lätt hjälp i matningsriktningen, stå vid sidan av ämnet.

Om ämnet ligger för långt till höger och tar i maskinchassiet: Stoppa maskinen. Dra ut anslutningskabeln.

Ta bort trycket på tryckrullarna genom att demontera tryckrullarnas fästplåtar. Dra ut brädan.

Om ämnet fastnar på grund av för hög höjd: Demontera högra skyddsplåten (4), Demontera tryckrullarnas fästplåtar, dra ut brädan.



## ELSYSTEMET

 Livsfarlig spänning. Öppna aldrig maskinens elsystem om du ej är behörig.

 Kontrollera att kablar och kontakter är i gott skick och att du har rätt typ av spänning, frekvens och säkring.

Anslut maskinen och kontrollera att maskinen går åt rätt håll, se etikett på stativets framsida. De två sågklingorna skall rotera medurs sett från operatörens plats så som symbolen intill visar.

 Kontakten behöver ej öppnas för att vända faserna.

Vänd faserna i anslutningskontakten på maskinen genom att trycka in och vrida runt vita plattan som två av stiftet sitter i. Använd en stor platt skruvmejsel, se fig.

 Maskinen har nollspänningsbrytare. Återstart efter strömmavbrott är förhindrad.

 Maskinen har säkerhetsbrytare i översta inspektionsluckan, som ligger i serie med de båda sågmotorernas överhettningsskydd.

### KONTROLL:

 Kontrollera att maskinen stannar när knappen för nödstopp trycks in.

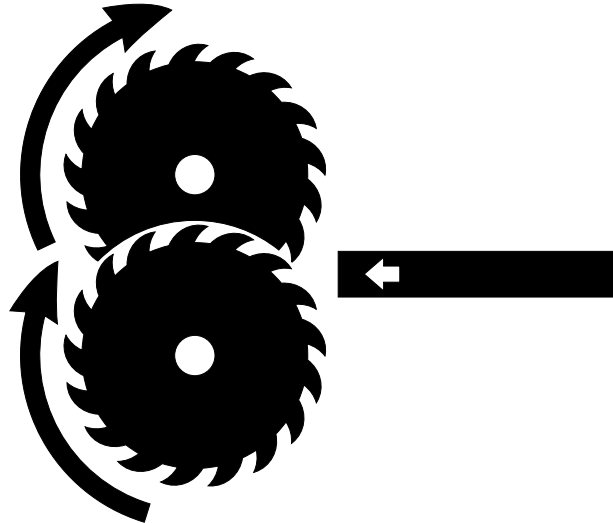

*Symbolen visar sågklingornas rotationsriktning sett från operatörens plats. Ämnets matningsriktning visas med den vita pilen.*

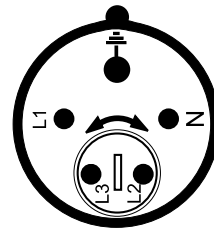

*Bilden visar 3x400V anslutningskontaktens funktion. Faserna L2 och L3 kan vridas runt så de skiftar plats. Tryck ned spärren mellan stiftet med en platt skruvmejsel och vrid försiktigt runt.*

## ELSCHEMA

**⚠ Livsfarlig spänning.** Felkoppling kan medföra livsfara.

**!** Observera att det krävs behörighet för att öppna eller göra ingrepp i den elektriska utrustningen.

**!** Förvissa dig om att strömmen är bruten innan du öppnar systemet.

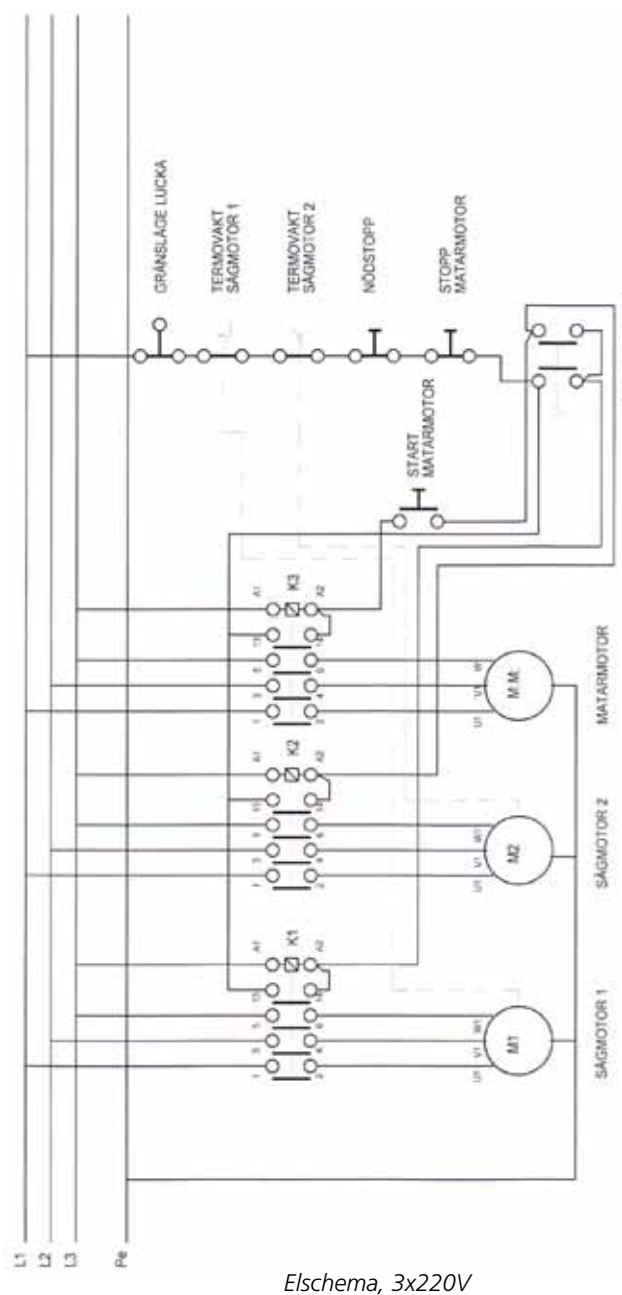
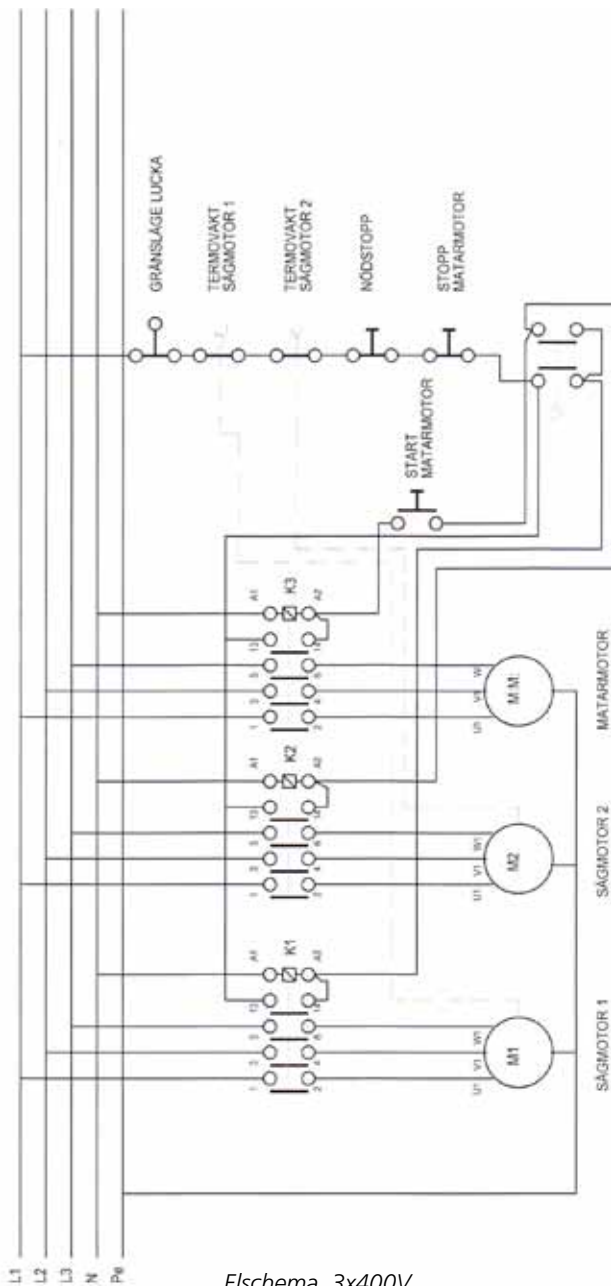

## UNDERHÅLL



Risk för allvarlig skada om underhållet efter-sätts.

Kantverket är lätt att underhålla. Det underhåll som krävs nämns nedan.



Bryt strömmen innan du påbörjar service eller demonterar några skyddskåpa.

Det är väldigt bra att ha tryckluft för att blåsa maskinen ren.

Vid behov ska alla lackade ytor rengöras och bestyrkas med silicon, som skyddar och underlättar nästa rengöring.

### SMÖRJUNKTER

- Lagerbockar till matarverket
- Kedja
- Skena
- Tryckvalsarnas lagring och rörliga delar.

### EFTER VARJE ARBETSDAG:

Rengör maskinbordet och eventuella förlängningsbord från kåda och spån. Använd Silbergleit för att lösa fläckar av kåda.

Kontrollera även att kablar, anslutningar och kontakter är oskadade.

När du använder maskinen bör bordet och förlängningsborden regelbundet behandlas med Logosols Släppmedel.

Före längre tids avställning eller var 100:e timme skall utrymmet under sågklingorna rengöras. Spraya ytorna i spånfickan med siliconsmjörjmedel.

Rengör matarvalsarna mekaniskt och smörj matarverkets kedja med Superflow.

Rengör och behandla sågbladen med Siliconsmjörjmedel.

Rengör och smörj den rörliga sågklingans glidelement med Superflow.



Rengör elmotorernas kylflänsar och fläktgaller.



Kontrollera att översta inspektionsluckans säkerhetsbrytare är lätt rörlig och avger ett klickande ljud vid nedtryckning.



Kontrollera tryckrullarnas funktion. Rengör och smörj de rörliga delarna i tryckmekanismen samt rullarna med Superflow.

•••••	
•	<b>Följande nödvändiga medel för underhåll</b>
•	<b>finns att beställa från Logosol:</b>
•	Superflow, spray Art.nr: 9999-000-5115
•	Silicon, spray Art.nr: 9999-000-5110
•	Universalsmjörjmedel Art.nr: 9999-000-5105
•	Släppmedel, flytande Art.nr: 7500-001-5050
•	Silbergleit, pasta Art.nr: 9999-00-9999
•	
•••••	

## MATARVERKET

För att matningen skall fungera bra måste matarvalsarna hållas ren från kåda och spån.

Matarvalsarna drivs med en separat motor och kedjetransmission.

Kedjan kan spännas genom att skjuta kedjespännaren (49), som kedjan löper runt, i sitt spår.





Om kedjan spänns för hårt kan matarvalsarnas axlar, växeln och motorn skadas.

Växeln eller motorn som driver matningen kan bytas ut för att öka eller minska matningshastigheten. Konsultera Logosol för speciella tillämpningar där förändrad matningshastighet är önskvärt. Använd endast av Logosol tillhandahållna ersättningsdetaljer.

Matarvalsarna kan efter lång tids användning behöva bytas ut för att upprätthålla fullgod matningskraft.

## PÅVERKAN AV YTTRE MILJÖ

 Särskilda hänsyn att ta på grund av den yttre miljön.

 Risk för vattenansamling i maskinens elsystem, vilket kan leda till personskada och skada på maskinen.

Motorerna kan ta skada om maskinen förvaras eller används vid temperaturer under noll grader C eller om den förvaras i fuktig uppvärmd miljö. Vatten kan kondenseras och samlas i motorerna (detta gäller för de flesta kapslade motorer). På varje motor finns en dräneringsplugg som kan tas ut för att kontrollera att motorn är torr inuti.

Även i manöverpanelen kan vatten ansamlas vid omväxlande temperaturer. Kontrollera att inte vatten ansamlas innan maskinen börjar användas, när maskinen stått i en miljö med risk för kondens.

### **Om maskinen inte används under en längre tid:**

- Strömmen skall kopplas bort och maskinen rengöras noga.
- Laga eventuella lackskador; tvätta med etanol, skrapa bort rost och fyll skadorna med bättringsfärg från Logosol eller med billack. Detta för att förhindra kryprost som kan förvärra skadan.
- Täck bordsytan med Universalsmörjmedel eller Silbergleit. Spraya matarvalsarna, sågklingorna och sågklingornas fästen med Universalsmörjmedel. Helst ska maskinen förvaras i uppvärmd lokal. Om detta ej är möjligt, se till att maskinen är noga övertäckt och inte står i direkt markkontakt.

 Livslängden på maskindelarnas ytskikt kan förkortas väsentligt om uppställningsplatsen är i en aggressiv miljö, som nära havet, nära en motorväg, eller om korrosiva träslag bearbetas i maskinen. Var särskilt noggran med rengörning och smörjning i dessa fall.

## BYTE AV SÅGKLINGA



Risk för allvarlig skada.



Använd endast sågklinga levererad av Logosol. Den sågklinga som får användas har artikelnummer: 5220-001-0058



**Varning!** Dålig skärpa ökar olycksrisken.



Risk för oavsiktlig start och allvarlig skada.



Innan du öppnar maskinen, försäkra dig om att strömmen är bruten och att sågklingorna inte roterar. Använd skyddshandskar.

Demontera den inspektionslucka som sitter på maskinstativets ovansida. Demontera alltid den övre cirkelsågbladet först och sedan den undre.

När sågbladet skall lossas: Öppna insexskruven som låser muttern på spindeln. (4 mm insexnyckel) Det är en liten radiellt placerad skruv som klämmer fast en del av mutterns gäng mot spindelaxelns gäng.

Lås sågbladets rotation med ett för ändamålet lämpligt stycke trä.

Lossa spindelmuttern med haknyckeln. Båda spindelmuttrarna är högergängade, d.v.s. normal gängriktning.

Kontrollera att sågbladet sitter rätt och att medbringartiftet är i sågklingans håll.

Montera tillbaka spindelmuttern och dra åt den mot sågbladet med handen. Lås därefter sågklingan med trästycket och dra åt den ordentligt med haknyckeln).

Dra åt den radiella gänglåsningen med insexnyckeln.

### Efter byte av sågklinga:



Kontrollera att cirkelsågbladen är monterade åt rätt håll. Båda sågklingorna skall vara monterade i samma riktning, och vara motsägande mot matningsriktningen. Se illustration på maskinskylden.



Kontrollera att spindlarna kan rotera fritt.



Kontrollera att inga verktyg finns kvar i maskinen.

## TEKNISKA DATA

<b>LOGOSOL C210</b>	
<b>BEARBETNINGSMÅTT</b>	
Max materialbredd	Obegr. mm
Max klyvbredd	215mm
Max ämneshöjd	30 mm
<b>CIRKELSÅGKLINGOR</b>	
Diameter	300 mm
Varvtal	2800 rpm. Stoptid för sågklingor, ca: 8 sek. <b>Endast cirkelsågklingor tillhandahållen av Logosol får användas.</b>
<b>SPÅNHANTERING</b>	
Spånstos diameter	100 mm
Erforderlig spånfläktskapacitet	min. 700 m <sup>2</sup> /h
<b>MATNING</b>	
Matningshastighet	ca: 10 m/min
Antal valsar	2 st
<b>DIMENSIONER</b>	
Längd	2140 mm
Bredd	800 mm
Höjd	754 mm
Stativhöjd	480 mm
Vikt	ca 150 kg
<b>ELSYSTEM</b>	
Strömförsörjning	CCA16 A, 400 V 50 Hz trefas. (Alt: 25A 230V 50 Hz trefas, när maskinen är utrustad med eldon NO 5220-001-0066.)
Kapslingsklass	IP54
Märkeffekt	4,6 kW
Huvudfrånskiljare	Kontakten för strömmatning dras ur.
<b>LJUDNIVÅER</b>	
Ljudtrycksvärde	–
Ljudeffektvärde	–
<b>TILLBEHÖR</b>	Stativ Höjd 500 mm, spånutkast, in- och utmatningsbord, spånfläkt, flexislang, profilstål, mm. Se Logosols produktkatalog som beställs kostnadsfritt.

## Försäkran om överensstämmelse

Logosol AB  
Fiskaregatan 2  
S-871 31 Härnösand  
Tel. +46 611 18285

försäkrar härmed att Kantverk Logosol C210, med art. nr. 5220-000-1000, 5220-000-2000 är tillverkad i överensstämmelse med:

Maskindirektivet 2006/42/EG, EMC-direktivet 2004/108/EG och LVD-direktivet 2006/95/EG,

samt i överensstämmelse med följande harmoniserade standarder: EN ISO 12100:2010, EN 60204-1:2006, EN 61000-6-1, -3

Anmält organ:  
SMP Svensk Maskinprovning AB 0404, Uppsala, Sverige har utfärdat:

Typkontrollintyg: 0404/12/2353

Mattias Byström, produktchef, är ansvarig för tekniskt underlag.

Härnösand 2012-10-05

VD Malte Frisk



 **LOGOSOL**

***Bäst på småskalig träförädling***

**LOGOSOL SVERIGE**

Fiskaregatan 2, S-871 33 Härnösand  
Tfn 0611-182 85 | Fax 0611-182 89  
info@logosol.se | www.logosol.se